



USE & CARE INSTRUCTIONS

TS-1



Item pictured may differ from actual product
El artículo ilustrado puede diferir del producto real
Il est possible que l'article sur la photo soit différent du produit réel

Please read the following instructions before using your new Andis shaver. Give it the care that a fine, precision built instrument deserves and it will give you years of service.

IMPORTANT SAFEGUARDS

When using an electrical appliance, basic precautions should always be followed, including the following: **Read all instructions before using the Andis shaver.**

DANGER: To reduce the risk of electric shock:

1. Do not reach for an appliance that has fallen into water. Unplug immediately.
2. Do not use while bathing or in a shower.
3. Do not place or store appliance where it can fall or be pulled into a tub or sink. Do not place in or drop into water or other liquid.
4. Always unplug this appliance from the electrical outlet immediately after using.
5. Unplug this appliance before cleaning, removing, or assembling parts.

WARNING: To reduce the risk of burns, fire, electric shock, or injury to persons:

1. An appliance should never be left unattended when plugged in.
2. This appliance is not intended for use by persons (including children) with reduced physical, sensory or mental capabilities, or lack of experience and knowledge, unless they have been given supervision or instruction concerning use of the appliance by a person responsible for their safety. Children should be supervised to ensure that they do not play with the appliance.

3. Use this appliance only for its intended use as described in this manual. Do not use attachments not recommended by Andis.
4. Never operate this appliance if it has a damaged cord or plug, if it is not working properly, if it has been dropped or damaged, or dropped into water. Return the appliance to an Andis authorized service station for examination or repair.
5. Keep the cord away from heated surfaces.
6. Never drop or insert any object into any opening.
7. Do not use outdoors or operate where aerosol (spray) products are being used or where oxygen is being administered.
8. Do not use this appliance with a damaged or broken foil or cutter, as injury to the skin may occur.
9. Always attach plug to appliance first, then to outlet. To disconnect, turn all controls to OFF, then remove plug from outlet.
10. Keep the appliance dry.
11. For the purposes of recharging the battery, only use the detachable supply unit provided with this appliance.

SAVE THESE INSTRUCTIONS

THIS PRODUCT INTENDED FOR PROFESSIONAL USE

OPERATING INSTRUCTIONS

CHARGING SHAVER

The shaver has not been charged at the factory. Please charge the shaver for a minimum of 2 hours before the first use for maximum performance.

This battery charger is intended for use with Andis model TS-1 lithium-ion battery with a rated capacity of 3.7V \approx 2.96 Wh. Remove the shaver and AC adapter from

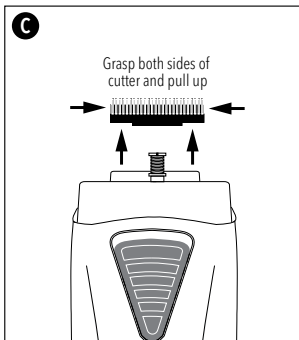
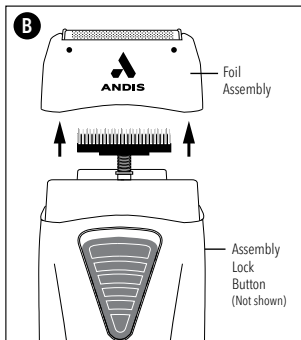
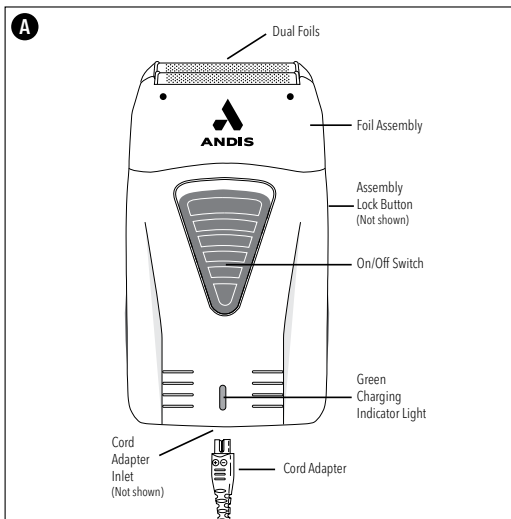

the carton. Plug the adapter into a 100-240VAC outlet, or according to your local power standards. Note that the shaver ON/OFF switch must be in the OFF position for the battery to charge. Plug the cord adapter directly into the inlet on bottom of shaver (Figure A). The green charging indicator light on the shaver will turn on. After battery is fully charged, the green charging indicator light will turn off.

FAILURE TO CHARGE

1. Make sure voltage is present at the wall outlet (confirm with an appliance you know is working).
2. Check to make sure adapter cord is plugged firmly into shaver. Twist the adapter connector slightly to insure good electrical connection. If failure to charge still exists while product is under warranty, return shaver to Andis for examination and/or replacement.

USE WITH CORD ADAPTER

If the shaver powers OFF while in use, the power cord can be attached to continue use in corded operation (Figure A). When the shaver is running with the power cord attached, the green charging indicator light will remain off, even if the battery is partially or fully discharged. The shaver will not charge while in use with the cord attached.

This power unit is intended to be correctly orientated in a vertical or floor mount position.

FOR SHAVING

1. Keep the unit clean and dry at all times.
2. Remove the protective plastic headguard.
3. Check to make sure the outer foils and inner cutters are not damaged. Replace damaged parts before using. For more information on replacement parts, contact Andis or the nearest Andis authorized service station.
4. Ensure that the battery is charged.
5. Wash and dry your skin thoroughly prior to shaving.
6. Slide the ON/OFF switch up to the ON position.
7. Gently stretch the skin of your face with your free hand while moving the shaver slowly and smoothly against the grain of your beard. Using short, circular strokes will make the hairs stand out from your face and make shaving easier. Hold the shaver at a 90 degree angle to your face while maintaining contact with the foil.
8. In order to achieve the closest shave and avoid unnecessary wear on the foils, be sure that both foils contact the skin simultaneously at all times. Holding the shaver

at an angle where only one foil contacts the skin will cause distortion of the foil and may result in skin irritation.

9. To facilitate cutting and avoid foil wear, use minimal pressure to apply the shaver to your skin.
10. To maximize shaving comfort, be sure to clean the shaver thoroughly after use.

USER MAINTENANCE

If shaver is to remain unused for a long period of time, store in a safe, cool, dry place. Do not wrap cord tightly around shaver. Do not hang the shaver by the power cord. Other than the recommended maintenance described in this manual, no other maintenance should be performed. **To contact Andis directly, please call our Customer Support Team at 1-800-558-9441 or email us at support@andisco.com.**

IMPORTANT: For best shaver performance and results, it is recommended that you replace your shaver's foil assembly and cutters every six months.

TO REPLACE FOIL ASSEMBLY

1. Remove the foil assembly by pressing the round assembly lock button located on the right side of the shaver. Grasp the foil assembly on both sides and gently lift it off the shaver (Figure B).
2. Position the replacement foil assembly over the cutters. Be careful not to damage the foils. Gently slide the foil assembly down until it snaps firmly into place.

TO REPLACE CUTTERS

NOTE: Always replace the foil assembly when replacing the cutters.

1. To remove a cutter, grasp it on both sides and pull up (Figure C).
2. To replace a cutter, hold it on both sides and line up the small metal shaft on its underside with the notch on the shaver drive and push down firmly until it snaps into place.
3. Replace foil assembly.

CLEANING

Regular cleaning is necessary in order to maintain the optimal performance and maximum comfort from your shaver. Do NOT run shaver, foil assembly or cutters under water. Use only the small brush (included) to clean.

DRY CLEANING WITH BRUSH

1. Remove the foil assembly by pressing the round button located on the right side of the unit. Grasp the foil assembly on both sides and gently lift it off of shaver (Figure C).
2. Gently tap the base of the foil assembly on a flat surface so that the hairs inside fall out. Do not remove the foils or they may be damaged accidentally.
3. Lightly brush the hairs out from the cutters. You can remove them from the shaver if necessary. Blow out any remaining loose hairs.
4. Replace the cutters and foil assembly.

USE GUIDELINES FOR LITHIUM-ION BATTERIES

1. The lithium-ion battery included with your shaver does not develop a "memory effect" like a nickel-metal hydride (NiMH), or nickel cadmium (NiCd) battery. You can return the shaver to the charger at any time for a full charge, or even use the battery before a charge cycle is complete. Like most rechargeable batteries, lithium-ion batteries perform best when used frequently.
2. For maximum battery life, store the shaver in a partially discharged condition if it will not be used for several months. To discharge the battery, run the shaver until it automatically shuts off.
3. Avoid locating the shaver near heat vents, radiators, or in direct sunlight. Optimum charging will result where the temperature is stable. Sudden increases in temperature can result in the battery receiving less than a full charge.
4. Many factors influence lithium-ion battery life. A battery that has received heavy use or is more than a year old may not give the same run-time performance as a new battery pack.
5. New lithium-ion batteries, unused for a period of time, may not accept a full charge. This is normal and does not indicate a problem with the battery or charger. The battery will accept a full charge after several cycles of shaver use and recharging.
6. Disconnect the charger or the shaver from the AC outlet if extended periods of non-use are anticipated.

ATTENTION: The product you have purchased contains a rechargeable battery. The battery is recyclable. At the end of its useful life, under various state and local laws, it may be illegal to dispose of this battery into the municipal waste stream. Check with your local solid waste officials (or call 1-800-822-8837) for details in your area for recycling options or proper disposal.



REPLACEMENT PARTS

When the cutters of your Andis shaver become dull after repeated use, it is advised to purchase a new set of cutters and foil assembly available through your Andis supplier or through an Andis authorized service station. **To contact Andis directly, please call our Customer Support Team at 1-800-558-9441 or email us at support@andisco.com.**

MANUFACTURER'S 12 MONTH LIMITED WARRANTY

This Andis product is warranted against defective material or workmanship for 12 months from the date of purchase. All express and implied warranties arising out of and applicable to the product by virtue of State law shall also be limited to 12 months from the date of purchase. Any Andis product determined by Andis to be defective in material or workmanship during the warranty period will be repaired or replaced, at Andis' sole discretion, without cost to the consumer for parts and labor. To qualify for this limited warranty, the defective product must be returned via parcel post insured or U.P.S., with proof of purchase to Andis, 1800 Renaissance Blvd., Sturtevant, WI 53177 USA. Please include a letter describing the nature of the problem.

Due to foreign matter sometimes found in hair and for other reasons, clipper blades or the resharpening of blades are not subject to this limited warranty. Andis will not be responsible for the replacement, cost of repairs, or alterations made to its products by any other person, agency or company. Except as stated above, Andis does not provide and expressly disclaims any implied warranty of merchantability or fitness for a particular purpose, or any other warranty of any kind whatsoever. Under no circumstances will Andis be responsible for incidental or consequential damages of any type, or for any liability arising out of the use of unauthorized attachments. Some states may not allow exclusion or limitation of incidental or consequential damages, so this limitation or exclusion may not apply to you.

Date Purchased _____ Model _____

**To find an Andis Authorized Service Station near you log on to andis.com
or contact our customer service department: 1-800-558-9441**

WARNING: NO WARRANTY IF PURCHASED FROM UNAUTHORIZED SELLERS OF ANDIS PRODUCTS

To ensure you are receiving an authentic, safe, quality product, you must purchase Andis products only through authorized sellers. Log on to andis.com or contact our customer service department at 1-800-558-9441 (U.S.) to review a list of our authorized sellers. These sellers are approved or certified by our company. If you do not purchase through one of these companies, we cannot assure the authenticity or condition of any Andis products, nor can we offer our warranty and related services for any products purchased from an unauthorized seller. Any such warranty is void and any warranty claim made for a product purchased from an unauthorized seller will be denied. Any sale or use by these unauthorized sellers of our products, and the marketing images, logos, trademarks and copyrighted material on our products, is also unauthorized.

Lea las siguientes instrucciones antes de usar su nueva afeitadora Andis. Trate este aparato de precisión con el cuidado que se merece y le brindará un excelente funcionamiento durante años.

PRECAUCIONES IMPORTANTES

Al usar un aparato eléctrico deben seguirse determinadas precauciones básicas, incluyendo las siguientes: **Lea todas las instrucciones antes de usar la afeitadora Andis.**

PELIGRO: Para reducir el riesgo de una descarga eléctrica:

1. Si el aparato se ha caído al agua, no trate de sacarlo. Desenchúfelo inmediatamente.
2. No lo use mientras se esté bañando o en la ducha.
3. No lo coloque o almacene donde pueda caerse o ser empujado dentro de una bañera o lavabo. No lo coloque ni lo deje caer dentro del agua o de cualquier otro líquido.
4. Siempre desenchufe este aparato del tomacorriente eléctrico inmediatamente después de usarlo.
5. Desenchufe este aparato antes de limpiar, desmontar o montar las piezas.

PRECAUCIÓN: Para reducir el riesgo de quemaduras, incendio, descargas eléctricas o lesiones a las personas:

1. Un aparato nunca debe dejarse desatendido mientras está enchufado.
2. Este aparato eléctrico no debe ser usado por personas (incluyendo niños) con limitada capacidad física, sensorial o mental, o que no tengan experiencia o conocimientos, a menos que alguna persona responsable de su seguridad los

- supervise o les haya dado instrucciones con respecto al uso del aparato. Es necesario supervisar a los niños para asegurarse de que no jueguen con el aparato eléctrico.
3. Utilice este aparato únicamente para el uso para el fin para el que ha sido concebido del modo descrito en este documento. No use accesorios no autorizados por Andis.
 4. Nunca utilice este aparato si el cable o el enchufe están dañados, si no funciona correctamente, si se ha caído o ha sufrido daños, o si ha entrado en contacto con el agua. Devuélvalo a un centro de servicio técnico de Andis para su examen y reparación.
 5. Mantenga el cable alejado de superficies calientes.
 6. Nunca deje caer el aparato ni inserte ningún objeto en ninguna de sus aberturas.
 7. No lo utilice al aire libre, ni lo opere donde se estén usando productos en aerosol (nebulizados) o donde se esté administrando oxígeno.
 8. No utilice este aparato si la lámina o el elemento cortador han sufrido daños o están rotos, ya que se podrían ocasionar lesiones en la piel.
 9. Siempre conecte primero el enchufe al aparato, luego al tomacorriente. Para desconectar, coloque todos los controles en la posición de apagado y luego desconecte el enchufe del tomacorriente.
 10. Mantenga el aparato seco.
 11. Para los propósitos de volver a cargar la batería, utilice únicamente la unidad de suministro desmontable provista con este aparato.

GUARDE ESTAS INSTRUCCIONES
ESTE PRODUCTO HA SIDO DISEÑADO PARA USO
PROFESIONAL

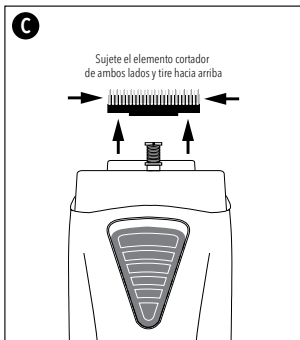
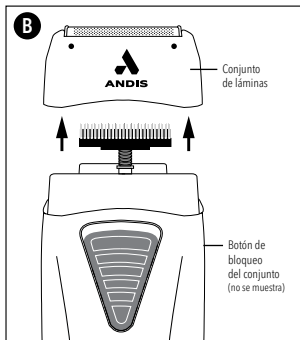
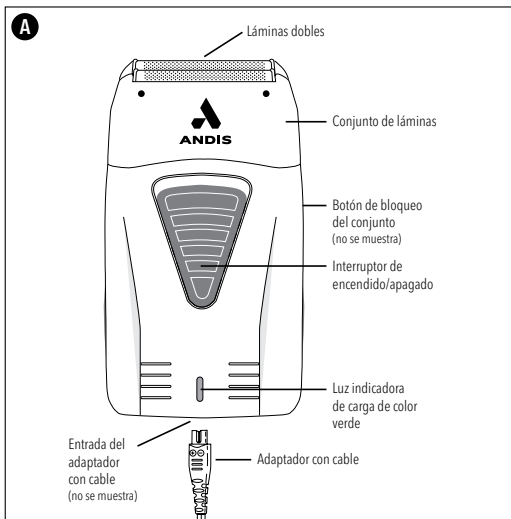

INSTRUCCIONES DE OPERACIÓN

CARGA DE LA AFEITADORA

La afeitadora no ha sido cargada en la fábrica. Para obtener un máximo rendimiento, cargue la afeitadora durante 2 horas como mínimo antes de usarla por primera vez. Este cargador de baterías está diseñado para ser usado con la batería de iones de litio modelo TS-1 de Andis con una capacidad nominal de 3.7 V y 2.96 Wh. Saque la afeitadora y el adaptador de CA de la caja. Enchufe el adaptador en un tomacorriente de 100-240 V CA, o el que corresponda según las normas eléctricas de su localidad. Observe que el interruptor de encendido/apagado de la afeitadora debe estar en la posición de apagado para que la batería pueda cargarse. Enchufe el adaptador con cable directamente a la toma ubicada en la parte inferior de la afeitadora (Figura A). Se encenderá la luz indicadora de color verde en la afeitadora, indicando que se está cargando. Después de que la batería esté completamente cargada, se apagará la luz indicadora de carga de color verde.

SI NO SE CARGA

1. Asegúrese de que haya tensión eléctrica en el tomacorriente de pared (confirme esto usando un aparato que sepa que funciona correctamente).
2. Compruebe que el cable del adaptador esté firmemente enchufado en la afeitadora. Gire ligeramente el conector del adaptador para asegurar una buena conexión eléctrica. Si no se puede cargar mientras el producto se encuentra bajo garantía, devuelva la afeitadora a Andis para su comprobación y/o reemplazo.

USO CON EL ADAPTADOR CON CABLE

Si la afeitadora se apaga durante el uso, el cable eléctrico podrá conectarse para continuar usándola con cable (Figura A). Cuando la afeitadora está en funcionamiento con el cable eléctrico conectado, la luz verde de la luz indicadora de carga permanecerá apagada, incluso si la batería está parcial o completamente descargada. La afeitadora no se cargará al estar en uso con el cable conectado.

Esta unidad de alimentación está concebida para ser orientada correctamente en posición vertical o montaje en el piso.

PARA AFEITAR

1. Mantenga la unidad limpia y seca en todo momento.
2. Retire el protector plástico de la cabeza.
3. Asegúrese de que las láminas externas y los elementos cortadores internos no hayan sufrido daños. Reemplace las piezas dañadas antes de usar el producto. Para obtener más información sobre repuestos, comuníquese con Andis o el Centro de Servicio Autorizado de Andis más cercano.
4. Asegúrese de que la batería esté cargada.
5. Lave y seque la piel completamente antes de afeitar.
6. Deslice el interruptor de encendido/apagado a la posición de encendido.
7. Delicadamente estire la piel de la cara con la mano libre, mientras mueve la afeitadora lenta y suavemente en contra de la dirección de crecimiento de la barba. Usar movimientos cortos y circulares ayudará a que los pelos se separen de la cara, lo cual facilitará el proceso de afeitado. Sujete la afeitadora a un ángulo de 90 grados con respecto a la cara mientras mantiene el contacto con la lámina.
8. Para lograr un afeitado más al ras y evitar un desgaste innecesario de las láminas, asegúrese de que ambas láminas estén en contacto simultáneamente con la piel en todo momento. Sujetar la afeitadora de modo que sólo una lámina esté en contacto con la piel causará la deformación de la lámina y podría provocar irritación cutánea.
9. Para facilitar el corte y evitar el desgaste de la lámina, utilice una mínima presión para aplicar la afeitadora a la piel.
10. Para maximizar el confort al afeitarse, asegúrese de limpiar la afeitadora completamente después del uso.

MANTENIMIENTO

Si no se utilizará la afeitadora durante un período de tiempo prolongado, almacénela en un lugar seguro, fresco y seco. No envuelva el cable eléctrico de manera ajustada alrededor del aparato. No cuelgue la unidad por su cable eléctrico. No debe realizarse ningún tipo de mantenimiento que no sea el mantenimiento recomendado en este manual. **Para comunicarse directamente con Andis, llame a nuestro equipo de servicio al cliente al 1-800-558-9441 o envíenos un correo electrónico a support@andisco.com.**

IMPORTANTE: Para obtener un óptimo rendimiento y resultados, se recomienda reemplazar los elementos cortadores y los conjuntos de las láminas de la afeitadora cada seis meses.

PARA REEMPLAZAR EL CONJUNTO DE LÁMINAS

1. Desmonte el conjunto de láminas presionando el botón redondo de bloqueo del conjunto situado en el lateral derecho de la afeitadora. Sujete el conjunto de láminas de ambos lados y levántelo con cuidado para quitarlo de la afeitadora (Figura B).
2. Posicione el conjunto de láminas de repuesto sobre los elementos cortadores. Tenga cuidado de no dañar las láminas. Con cuidado, deslice el conjunto de láminas hacia abajo hasta que quede asentado firmemente en posición.

PARA REEMPLAZAR LOS ELEMENTOS CORTADORES

NOTA: Siempre reemplace el conjunto de láminas al reemplazar los elementos cortadores.

1. Para desmontar un elemento cortador, sujételo de ambos lados y tire hacia arriba (Figura C).
2. Para reemplazar un elemento cortador, sujételo de ambos lados y alinee el pequeño eje metálico de su cara inferior con la muesca de la unidad de accionamiento de la afeitadora, empujando firmemente hacia abajo hasta que se enganche en posición.
3. Reemplace el conjunto de láminas.

LIMPIEZA

Es necesaria una limpieza regular para poder mantener el óptimo rendimiento y el máximo confort de su afeitadora. NO encienda la afeitadora, el conjunto de láminas ni los elementos cortadores bajo agua. Utilice únicamente el cepillo pequeño (incluido) para limpiarla.

LIMPIEZA EN SECO CON CEPILLO

1. Desmonte el conjunto de láminas presionando el botón redondo situado en el lateral derecho de la unidad. Sujete el conjunto de láminas de ambos lados y levántelo delicadamente para quitarlo de la afeitadora (Figura C).
2. Con cuidado, golpee la base del conjunto de láminas sobre una superficie plana, de modo que los pelos en su interior caigan hacia afuera. No desmonte las láminas porque podría dañarlas accidentalmente.
3. Cepille ligeramente los pelos para quitarlos de los elementos cortadores. Puede desmontarlos de la afeitadora en caso de ser necesario. Sople para eliminar cualquier pelo suelto que quedara.
4. Reemplace los elementos cortadores y el conjunto de láminas.

LINEAMIENTOS DE USO PARA BATERÍAS DE IONES DE LITIO

1. La batería de iones de litio que se incluye en su afeitadora no desarrolla un "efecto de memoria" como las baterías de hidruro metálico y níquel (NiMH) o las baterías de níquel y cadmio (NiCd). Puede volver a colocar la afeitadora en el cargador en cualquier momento para obtener una carga completa, o incluso usar la batería antes de que se complete el ciclo de carga. Al igual que la mayoría de las baterías recargables, las baterías de iones de litio tienen un mejor rendimiento cuando se usan con frecuencia.
2. Para una máxima vida útil de la batería, almacene la afeitadora en una condición parcialmente descargada si la unidad no se usará por varios meses. Para descargar la batería, haga funcionar la afeitadora hasta que se apague automáticamente.
3. No coloque la afeitadora cerca de rendijas de calefacción, radiadores ni en presencia de luz solar directa. Se obtendrán resultados óptimos de carga donde la temperatura sea estable. Los aumentos repentinos en la temperatura pueden causar que la batería reciba una carga menor a la completa.
4. Hay muchos factores que influyen en la vida útil de una batería de iones de litio. Una batería que se haya usado intensamente o tenga más de un año de uso podría no dar el mismo rendimiento en cuanto al tiempo de funcionamiento que un paquete de baterías nuevo.
5. Las baterías de iones de litio nuevas, que no se usen por un cierto período de tiempo, tal vez no acepten una carga completa. Esto es normal y no indica un problema con la batería o el cargador. La batería aceptará una carga completa después de varios ciclos de uso y recarga de la afeitadora.
6. Desconecte el cargador o la afeitadora del tomacorriente de CA si se anticipan períodos largos sin uso.

ATENCIÓN: El producto que ha adquirido contiene una batería recargable y reciclable. Al final de su vida útil, de acuerdo con las distintas leyes estatales y locales, puede ser ilegal desecharla con el resto de los residuos municipales. Póngase en contacto con las autoridades locales (o llame al 1-800-822-8837) para obtener detalles acerca de las opciones de reciclado o desecho apropiado en su área.



KPIEZAS DE REPUESTO

Cuando los elementos cortadores de su afeitadora Andis pierdan el filo después de un uso repetido, se aconseja comprar un conjunto nuevo de elementos cortadores y láminas, disponible por medio de su proveedor Andis o por medio de un centro de servicio autorizado de Andis. **Para comunicarse directamente con Andis, llame a nuestro equipo de servicio al cliente al 1-800-558-9441 o envíenos un correo electrónico a support@andisco.com.**

GARANTÍA LIMITADA DE 12 MESES DE ANDIS

Este producto Andis está garantizado contra defectos en los materiales y en la mano de obra durante 12 meses a partir de la fecha de compra. Todas las garantías expresas e implícitas que surjan de, y por virtud de, las leyes del Estado, también estarán limitadas a 12 meses a partir de la fecha de compra. Todo producto Andis que Andis determine como defectuoso en cuanto a los materiales o la mano de obra durante el período de garantía será reparado o reemplazado, a entera discreción de Andis, sin costo al consumidor por las piezas y la mano de obra requeridas. Para cumplir con los requisitos exigidos por esta garantía limitada, el producto defectuoso deberá devolverse como una encomienda asegurada o por medio de U.P.S., con evidencia de compra, a: Andis, 1800 Renaissance Blvd., Sturtevant, WI 53177, EE. UU. Sírvase incluir una carta que describa la naturaleza del problema.

Debido a la materia extraña que a veces se encuentra en el cabello y por otros motivos, ni las cuchillas de la máquina de corte ni el reafilado de las cuchillas están sujetos a esta garantía limitada. Andis no será responsable por el reemplazo, por el costo de reparaciones o por alteraciones hechas a sus productos por cualquier otra persona, agencia o compañía. Salvo lo indicado más arriba, Andis no proporciona y expresamente renuncia a cualquier garantía de comerciabilidad o idoneidad para un propósito en particular, o a cualquier otra garantía de cualquier tipo. Andis no será responsable bajo ninguna circunstancia por los daños incidentales o consecuenciales de ningún tipo, ni por cualquier tipo de responsabilidad que pudiera surgir debido al uso de accesorios no autorizados. Es posible que algunos estados no permitan la exclusión o limitación con respecto a daños incidentales o consecuenciales, de modo que la limitación o exclusión puede no aplicarse a su caso en particular.

Fecha de compra _____ Modelo _____

Para encontrar un Centro de Servicio Autorizado de Andis cerca de su localidad, visite andis.com o póngase en contacto con nuestro departamento de servicio al cliente: 1-800-558-9441 (EE. UU.).

ADVERTENCIA: SIN GARANTÍA SI SE COMPRA DE VENDEDORES NO AUTORIZADOS DE PRODUCTOS ANDIS

Para asegurarse de recibir un producto auténtico, seguro, de calidad, deberá comprar los productos Andis únicamente por medio de vendedores autorizados. Visite andis.com o póngase en contacto con nuestro departamento de servicio al cliente al 1-800-558-9441 (EE. UU.) para obtener una lista de nuestros vendedores autorizados. Estos vendedores están aprobados o certificados por nuestra compañía. Si no compra por medio de una de estas compañías, no podemos asegurar la autenticidad o el estado de los productos Andis ni tampoco podemos ofrecer nuestra garantía y servicios relacionados por cualquier producto comprado de un vendedor no autorizado. Toda garantía de este tipo será nula y se denegarán todos los reclamos bajo la garantía que se hagan por un producto comprado a un vendedor no autorizado. Tampoco se autoriza la venta o uso por parte de estos vendedores no autorizados de nuestros productos, así como de imágenes de marketing, logotipos, marcas comerciales y material con derechos de autor relacionados con nuestros productos.

Lisez le mode d'emploi en entier avant d'utiliser votre nouveau rasoir électrique Andis. Si cet appareil est traité comme un instrument de précision, il devrait donner des années de bons services.

MISE EN GARDE

Il faut toujours suivre certaines mesures de sécurité au moment d'utiliser des appareils électriques. **Lisez toutes les instructions avant d'utiliser le rasoir Andis.**

DANGER : Pour éviter les chocs électriques:

1. Ne tentez pas de récupérer un appareil électrique tombé dans l'eau. Débranchez-le immédiatement.
2. Ne l'utilisez pas dans le bain ou la douche.
3. Ne placez pas ou ne rangez pas un appareil électrique dans un endroit où il pourrait tomber dans un lavabo ou une baignoire. Ne le mettez pas ou ne le faites pas tomber dans l'eau ou dans tout autre liquide.
4. Débranchez toujours l'appareil de la prise murale juste après avoir fini de l'utiliser.
5. Débrancher l'appareil avant de le nettoyer, de le déplacer ou d'installer une pièce.

AVERTISSEMENT : Pour réduire les risques de brûlures, d'incendie, de chocs électriques ou de blessures :

1. Ne jamais laisser un appareil branché sans surveillance.
2. Cet appareil ne doit être utilisé par les personnes (en particulier les enfants) aux capacités physiques, sensorielles ou mentales réduites, ou dépourvues de l'expérience et des connaissances voulues, que sous la supervision ou la direction d'une personne responsable de leur sécurité. Empêcher les enfants de jouer avec l'appareil.

3. N'utilisez pas l'appareil pour un usage autre que celui recommandé dans ce dépliant. N'utilisez pas d'accessoires non recommandés par Andis.
4. N'utilisez jamais cet appareil s'il fonctionne mal, ou si la prise ou le cordon est endommagé. N'utilisez pas l'appareil s'il a été endommagé ou échappé sur le sol ou dans l'eau. Retournez-le à un centre de réparation agréé Andis.
5. Éloignez le cordon de toute surface chaude.
6. Assurez-vous de ne jamais laisser tomber ni d'insérer d'objet dans les fenêtres d'aération.
7. N'utilisez pas l'appareil en plein air et ne le mettez pas en marche dans une pièce où des produits (laques) en aérosol sont utilisés et où de l'oxygène est administré.
8. Pour éviter les blessures, n'utilisez jamais cet appareil avec une lame ou une grille abîmée ou cassée.
9. Insérez toujours la fiche dans l'appareil en premier, puis dans la prise secteur. Pour débrancher l'appareil, mettez toutes les commandes sur arrêt, puis retirez la fiche de la prise murale.
10. Gardez l'appareil au sec.
11. Pour recharger la batterie, utiliser uniquement l'alimentation détachable fournie avec l'appareil.

GARDEZ PRÉCIEUSEMENT CES DIRECTIVES APPAREIL À USAGE PROFESSIONNEL

DIRECTIVES D'UTILISATION

RECHARGE DU RASOIR

Le rasoir n'a pas été chargé à l'usine. Pour un rendement maximal, chargez-le au minimum pendant 2 heures avant la première utilisation.

Ce chargeur de batterie est destiné à la batterie lithium-ion Andis modèle TS-1 d'une capacité nominale de 3,7 V 2,96 Wh. Sortez le rasoir et l'adaptateur secteur de la

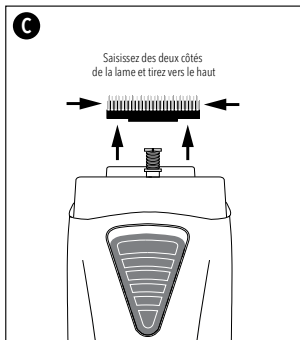
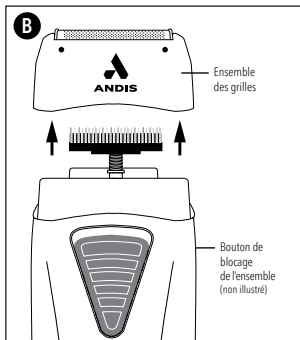
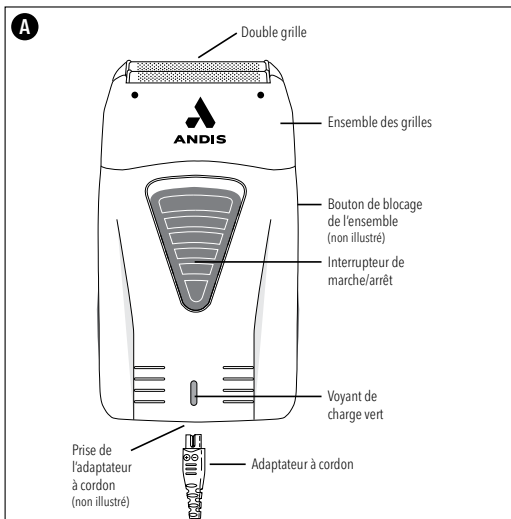

boîte. Branchez l'adaptateur sur une prise 100-240 V c.a. (ou une autre prise, en fonction des normes locales). Notez que pour que la batterie se charge, l'interrupteur du rasoir doit être sur Arrêt (OFF). Branchez le cordon de l'adaptateur directement sur la prise en bas du rasoir (Figure A). Le voyant de charge vert du rasoir s'allume. Une fois la batterie chargée à fond, le voyant de charge vert s'éteint.

EN CAS D'ÉCHEC DE LA RECHARGE

1. Vérifier si la prise secteur est alimentée (en branchant dessus un appareil qui fonctionne).
2. Assurez-vous que le cordon de l'adaptateur est bien branché sur le rasoir. Tordez légèrement le connecteur de l'adaptateur pour vérifier si son branchement est correct. En cas d'échec de la recharge alors que le produit est encore sous garantie, veuillez retourner le rasoir à Andis pour examen et/ou réparation.

UTILISATION AVEC LE CORDON ADAPTATEUR

Si le rasoir se met hors tension en cours d'utilisation, le cordon d'alimentation peut être attaché pour poursuivre l'utilisation en mode « branché sur secteur » (Figure A). Lorsque le rasoir fonctionne sur secteur, le voyant de charge vert reste éteint, même si la batterie est partiellement ou complètement déchargée. Le rasoir ne se rechargera pas en cours d'utilisation avec le cordon attaché.

Cette alimentation est prévue pour une orientation correcte en position verticale ou posée au sol.

POUR RASER

1. Gardez l'appareil propre et sec à tout moment.
2. Retirez la protection en plastique de la tête de coupe.
3. Assurez-vous que les grilles extérieures et les lames intérieures ne sont pas abîmées. Remplacez les composants endommagés avant usage. Pour plus d'informations sur les pièces détachées, contactez Andis ou le centre de réparation agréé Andis le plus près de chez vous.
4. Assurez-vous que la batterie est chargée.
5. Lavez-vous et essuyez-vous bien la peau avant de vous raser.
6. Glissez l'interrupteur de marche/arrêt en position Marche.
7. Tirez doucement sur la peau du visage de votre main libre en déplaçant le rasoir lentement et sans à-coups contre le grain de votre barbe. Procédez par petites touches circulaires pour redresser les poils du visage et faciliter le rasage. Tenez le rasoir à 90 degrés par rapport à votre visage tout en maintenant le contact avec le feuillard.

8. Pour raser au plus près et éviter l'usure inutile des grilles, assurez-vous que les deux grilles touchent simultanément la peau à tout moment. Ne tenez pas le rasoir à un angle qui engendre le contact d'une seule grille avec la peau – la grille se déformera, ce qui peut irriter la peau.
9. Pour faciliter le rasage et éviter l'usure des grilles, appuyer un minimum le rasoir sur la peau.
10. Pour maximiser le confort de rasage, veillez à nettoyer minutieusement le rasoir après usage.

ENTRETIEN

Si le rasoir doit rester inutilisé pendant longtemps, rangez-le en lieu sûr, au sec et au frais. N'enroulez pas le cordon serré autour de l'appareil. Ne suspendez pas l'appareil par le cordon. Seul le mode d'entretien décrit dans ce dépliant convient à votre tondeuse Andis. Mis à part l'entretien recommandé décrit dans ce manuel, aucun autre entretien ne doit être effectué. **Pour contacter Andis directement, appelez notre service client au 1-800-558-9441 ou envoyez-nous un courriel à support@andisco.com.**

IMPORTANT : Pour une performance optimale du rasoir et les meilleurs résultats, nous vous recommandons de remplacer tous les six mois les lames et l'ensemble des grilles de votre rasoir.

POUR REMPLACER LES GRILLES

1. Enlevez l'ensemble des grilles en appuyant sur le bouton rond de blocage de l'ensemble situé sur la droite du rasoir. Saisissez l'ensemble des grilles des deux côtés et soulevez-le délicatement (Figure B).
2. Positionnez la grille de rechange sur les lames. Faites attention de ne pas endommager les grilles. Abaissez doucement l'ensemble des grilles de rechange jusqu'à ce qu'il s'enclenche bien en position.

POUR REMPLACER LES LAMES

REMARQUE : Remplacez toujours l'ensemble des grilles en même temps que les lames.

1. Pour enlever une lame, saisissez-la des deux côtés et relevez-la (Figure C).
2. Pour remplacer une lame, tenez-la des deux côtés et alignez la petite tige en métal située dessous sur la rainure de l'entraînement du rasoir et poussez fermement vers le bas jusqu'à ce qu'elle s'enclenche en position.
3. Remplacez l'ensemble des grilles.

NETTOYAGE DE LA TÊTE ET DES LAMES

Un nettoyage régulier est nécessaire pour maintenir une performance optimale et tirer le maximum de confort de votre rasoir. Ne rincez PAS le rasoir, l'ensemble des grilles ou les lames sous l'eau. Utilisez uniquement la petite brosse (fournie) pour nettoyer.

NETTOYAGE À SEC AVEC LA BROSSE

1. Enlevez l'ensemble des grilles en appuyant sur le bouton rond situé à droite. Saisissez l'ensemble des grilles des deux côtés et soulevez-le délicatement du rasoir (Figure C).
2. Tapotez la base de l'ensemble des grilles sur une surface plate de sorte à faire sortir les poils qui se trouvent à l'intérieur. N'enlevez pas les grilles; cela pourrait les endommager accidentellement.
3. Brossez légèrement pour enlever les poils des lames. Vous pouvez les enlever du rasoir si nécessaire. Soufflez pour enlever les poils restants.
4. Remettez en place les lames et l'ensemble des grilles.

CONSIGNES D'UTILISATION DES BATTERIES LITHIUM-ION

1. La batterie lithium-ion fournie avec le rasoir ne développe pas « d'effet de mémoire » comme les piles au nickel-métal-hydrure (NiMH), ou au nickel-cadmium (NiCd). Le rasoir peut être remis dans le chargeur à tout moment pour une charge complète ou même être utilisé avant qu'un cycle de recharge ne soit terminé. Comme la plupart des batteries rechargeables, les piles lithium-ion donnent les meilleurs résultats quand elles sont utilisées fréquemment.
2. Pour maximiser la durée de vie du rasoir, stockez le rasoir à l'état partiellement déchargé si l'appareil ne doit pas être utilisé pendant plusieurs mois. Pour décharger la batterie, faites fonctionner le rasoir jusqu'à ce qu'il s'arrête automatiquement.
3. Évitez de placer le rasoir près de bouches de chauffage, de radiateurs ou à la lumière directe du soleil. Une recharge optimale s'obtient à température stable. Les hausses subites de température risquent d'empêcher la recharge à fond de la batterie.
4. De nombreux facteurs influent sur la durée de vie des batteries lithium-ion. Il est possible qu'une batterie qui a été très utilisée et a plus de un an ne donne pas le même niveau de performance de fonctionnement qu'une batterie neuve.
5. Les batteries lithium-ion inutilisées pendant un certain temps risquent de ne pas accepter de charge complète. Cela est normal et n'indique pas un problème au niveau de la batterie ou du chargeur. La batterie acceptera une pleine charge après plusieurs cycles d'utilisation et de recharge du rasoir.
6. Débranchez le chargeur ou le rasoir de la prise secteur si de longues périodes d'inutilisation sont anticipées.

ATTENTION : Ce rasoir est équipé d'une pile rechargeable et recyclable. À la fin de sa durée de vie utile, en vertu de certaines lois provinciales ou d'intérêt local, il est illégal de se débarrasser de cette pile en la jetant dans le flux des déchets municipaux. Pour plus ample information sur les possibilités de recyclage ou les méthodes d'élimination adéquates, s'adresser aux responsables de l'élimination des déchets solides de la localité ou appeler le 1 (800) 822-8837.



PIÈCES DE RECHANGE

Dès que les lames de votre rasoir s'émousent suite à une utilisation répétée, nous vous recommandons d'acheter un nouveau jeu de lames et de grilles chez un fournisseur Andis ou dans un centre de SAV agréé par Andis. **Pour contacter Andis directement, appelez notre service client au 1-800-558-9441 ou envoyez-nous un courriel à support@andisco.com.**

GARANTIE LIMITÉE DE 12 MOIS D'ANDIS

Andis garantit ce produit à l'acheteur initial contre tout défaut de matériau ou de fabrication pendant 12 mois à compter de la date d'achat. Toutes les garanties expresses et implicites découlant du produit et applicables à celui-ci en vertu de la législation de l'État sont également limitées à 12 mois à compter de la date d'achat. Si, pendant la période de garantie, un produit Andis ne fonctionne pas correctement par suite d'un défaut de fabrication ou de matériau, Andis remplacera ou réparera, à sa seule discrétion, le produit sans frais pour les pièces et la main-d'œuvre. Le produit défectueux doit être envoyé par colis postal assuré ou par UPS, accompagné d'une preuve d'achat, à : Andis, 1800 Renaissance Blvd., Sturtevant, WI 53177 États-Unis. Veuillez inclure une lettre décrivant la nature du problème.

Étant donné, entre autres, que les cheveux peuvent contenir des matières étrangères, ni les lames ni l'affûtage des lames ne sont compris dans cette garantie limitée. Andis ne sera pas responsable du remplacement, du coût des réparations ou des modifications apportées à ses produits par toute autre personne, agence ou société. À l'exception de ce qui est indiqué ci-dessus, Andis ne fournit pas et décline expressément toute garantie implicite de qualité marchande ou d'adéquation à un usage particulier, ou toute autre garantie de quelque nature que ce soit. En aucun cas, Andis ne sera responsable des dommages accessoires ou indirects de quelque type que ce soit, ou de toute responsabilité découlant de l'utilisation de pièces jointes non autorisées. Certains États n'autorisant pas la limitation ou l'exclusion des dommages indirects ou accessoires, il se peut que la limitation ou l'exclusion qui précède ne s'applique pas dans votre cas.

Date d'achat _____ Modèle _____

Pour le centre de SAV autorisé le plus proche, consultez le site andis.com ou contactez notre service clientèle au : 1 800 558-9441 (É.-U.).

AVERTISSEMENT : AUCUNE GARANTIE SI LES PRODUITS ANDIS SONT ACHETÉS AUPRÈS DE VENDEURS NON AUTORISÉS

Pour vous assurer de recevoir un produit authentique, sécuritaire et de qualité, vous devez acheter les produits Andis uniquement par l'intermédiaire de vendeurs autorisés. Connectez-vous à andis.com ou contactez notre service clientèle au 1 800 558-9441 (É.-U.) pour consulter la liste de nos vendeurs autorisés. Ces vendeurs sont agréés ou certifiés par notre société. Si vous n'achetez pas par l'intermédiaire de l'une de ces sociétés, nous ne pouvons pas garantir l'authenticité ou l'état des produits Andis, ni offrir notre garantie et nos services connexes pour tout produit acheté auprès d'un vendeur non autorisé. Toute garantie de ce type est nulle et toute demande de garantie faite pour un produit acheté auprès d'un vendeur non autorisé sera rejetée. Toute vente ou utilisation par ces vendeurs non autorisés de nos produits, ainsi que des images commerciales, logos, marques commerciales et matériel protégé par le droit d'auteur sur nos produits, est également non autorisée.



© 2021 ANDIS COMPANY
1800 Renaissance Blvd. Sturtevant, WI 53177
1-800-558-9441 | info@andisco.com

FORM #102898
PRINTED IN CHINA

ANDIS.COM | *SINCE 1922*